

Ref

500302BN

ES



### Características

- \* Cubo pedal.
- \* Capacidad: 12 litros.
- \* Cierre hermético a prueba de olores.
- \* Base antideslizante.
- \* Cierre amortiguado.
- \* Fácil limpieza con cubo interior extraíble.
- \* No utilizar disolventes ni productos abrasivos.
- \* Se aconseja el uso de agua y jabón.

### Materiales & Acabado

- \* Fabricado acero inoxidable y plástico.
- \* Acabado: satinado.

### Medidas & Peso (alt. x anc. x fon.)

- \* Dimensiones: 411 x 251 x 338 mm.
- \* Peso: 2.1g.

### Logística Info (alt. x anc. x fon.)

- \* Caja máster: según cantidades paletizado.
- \* Peso caja máster: según cantidades paletizado.
- \* Cantidad: según cantidades paletizado.

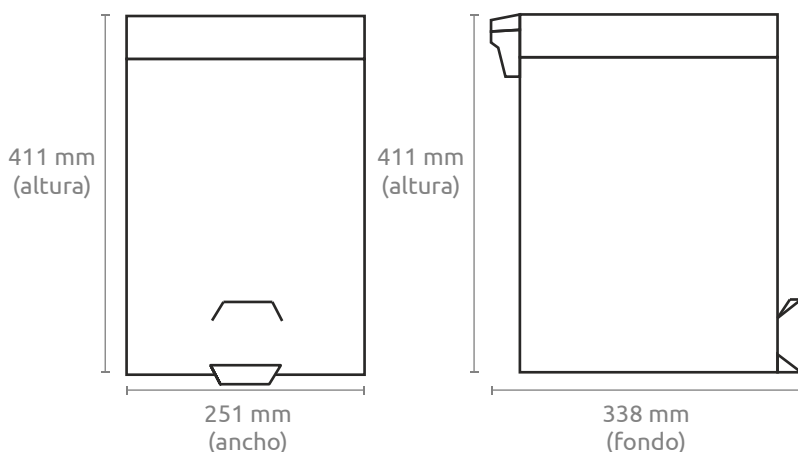

Ref

500302BN

EN



### Features

- \* Pedal bin.
- \* Capacity: 12 litres.
- \* Hermetic odour-proof seal.
- \* Non-slip base.
- \* Cushioned closure.
- \* Easy cleaning with removable inner bucket.
- \* Do not use solvents or abrasive products.
- \* The use of soap and water is recommended.

### Materials & Finishes

- \* Made of stainless steel and plastic.
- \* Finish: satinado.

### Measurements & Weight (h x w x d)

- \* Dimensions: 411 x 251 x 338 mm.
- \* Weight: 2.1g.

### Logistics Info (h x w x d)

- \* Master carton: according to palletized quantities.
- \* Master box weight: according to palletized quantities.
- \* Quantity: according to palletized quantities.

